

Rotational  
Centerpoint

Rotational  
Centerpoint

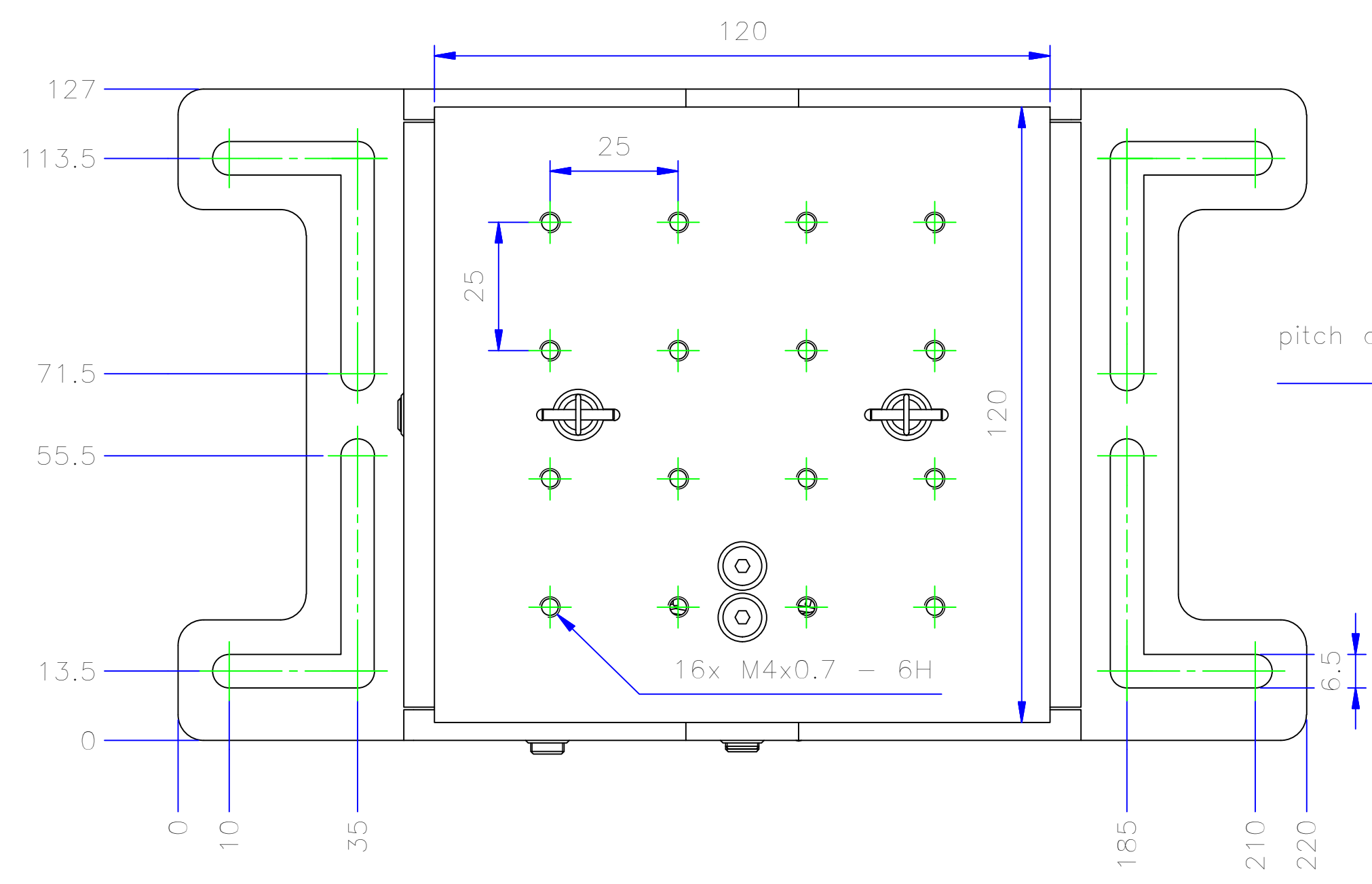

pitch adjustment  
 $\pm 3^\circ$

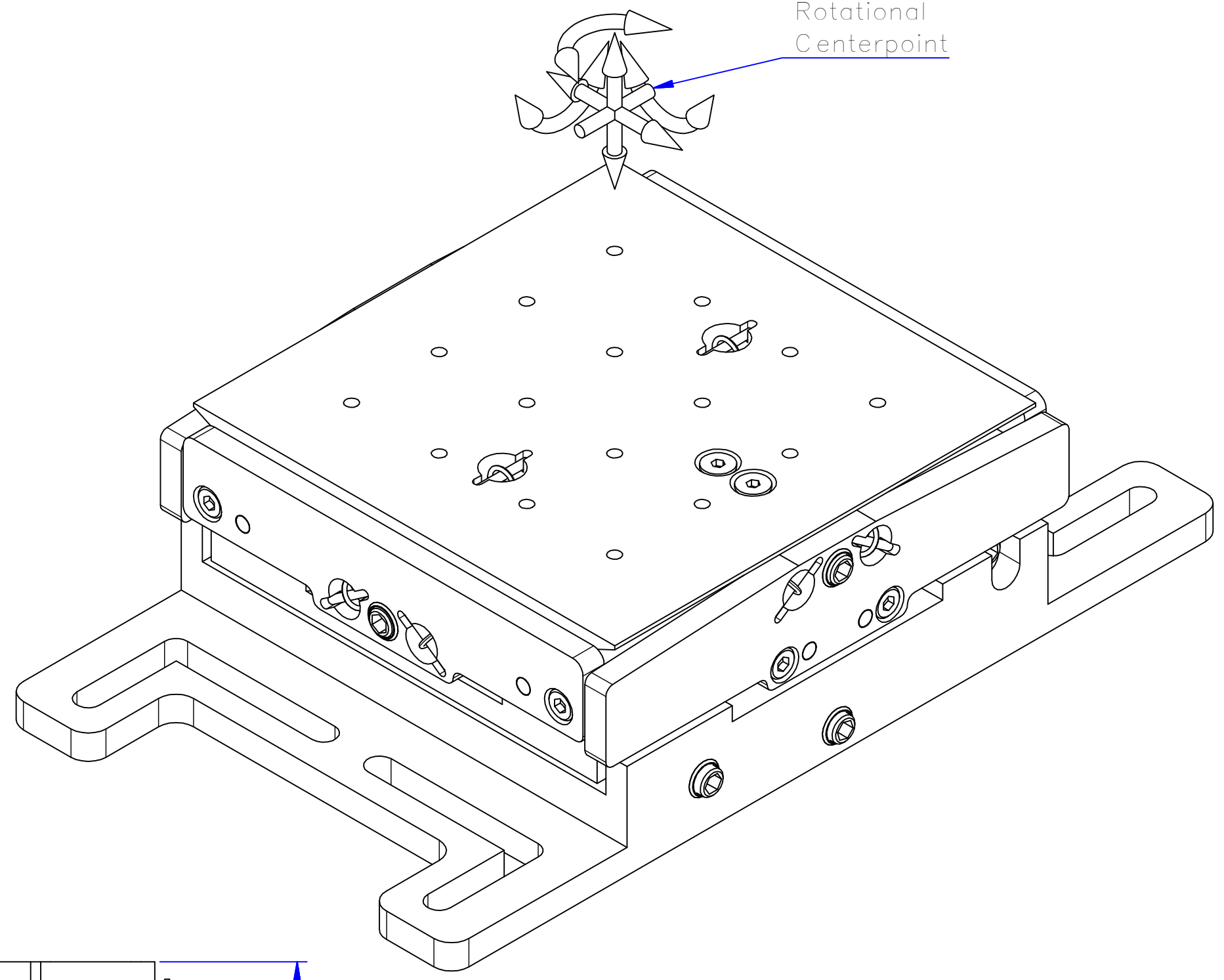
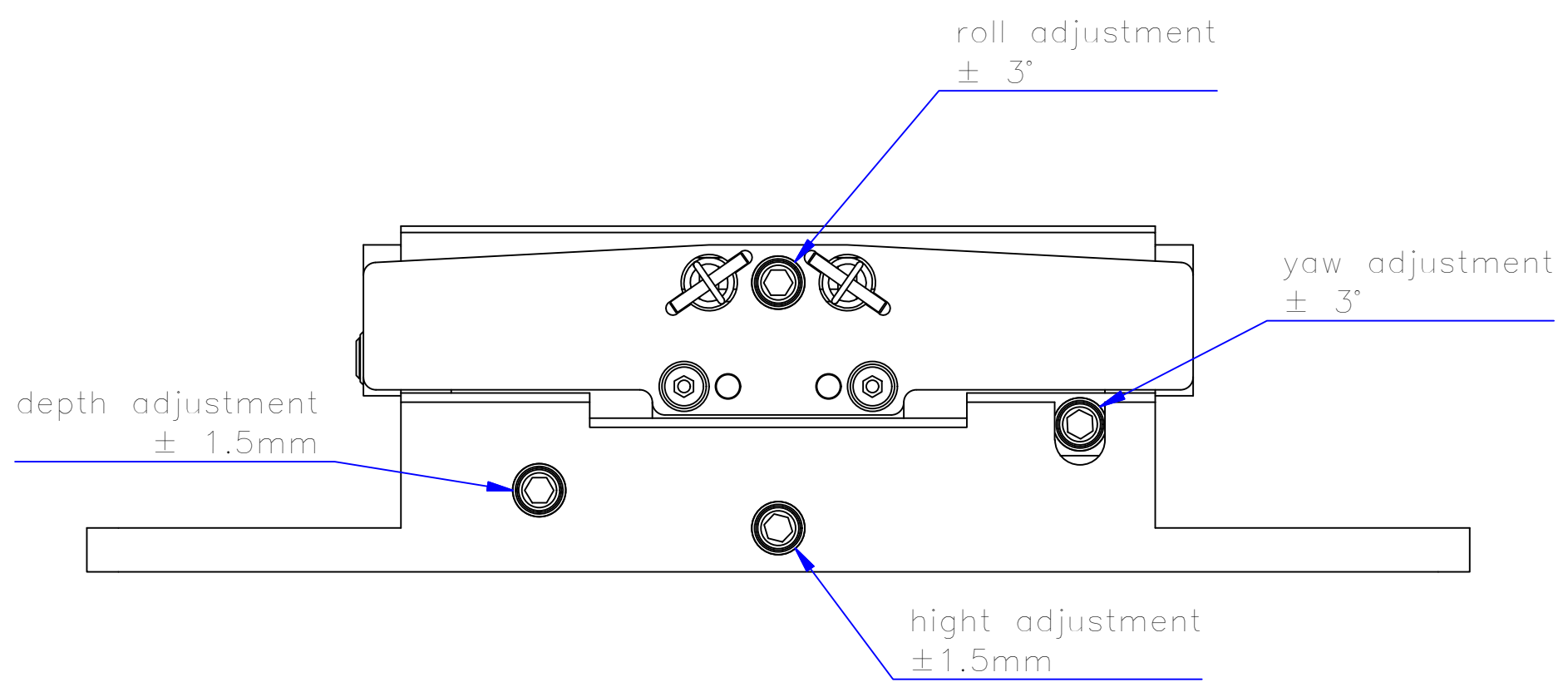
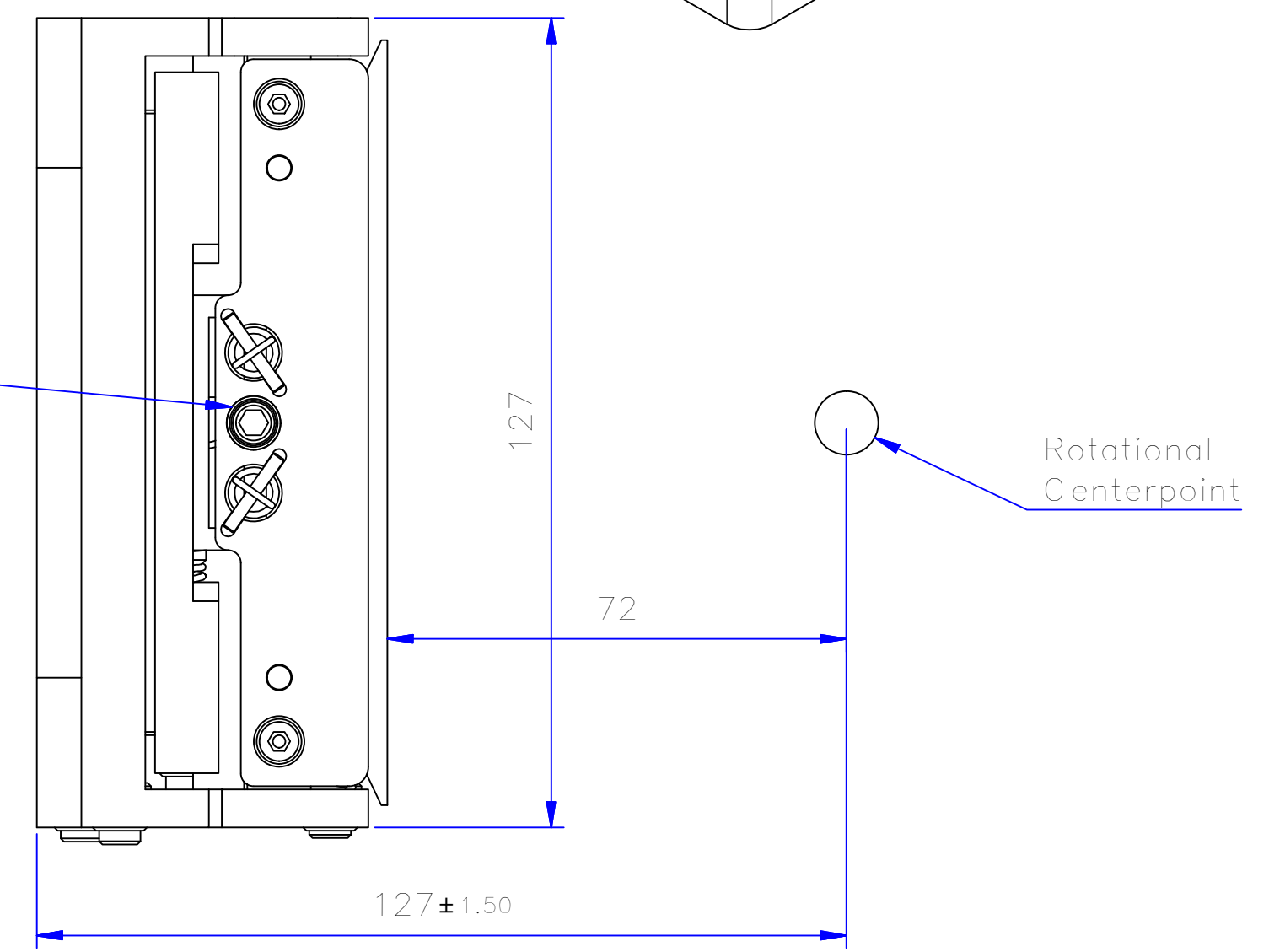

Die Zeichnung ist Eigentum der Firma Bergmann KG. Keine Weitergabe, Vervielfältigung ohne schriftliche Genehmigung.		Allgemein-toleranzen ISO 2768-fH	Werkstück-kanten DIN 6784	Maßstab: 1:1	Menge:
		Datum	Name	5-Axis alignment table	
		Bearb. 04.10.2018	F.B.	Dateiname:	
		Gepr. 28.05.2018	F.B.	5-Axis Table-1	
		Norm		1	
Zust.			Änderungen	Datum	Name
BME			Bergmann Werkzeuge Entwicklung	A2	